

Datenblatt für Messuhren Data Sheet Dial Gauges

Version/Version 1.1 /
0711-2029



Käfer Messuhrenfabrik GmbH & Co. KG
Hahnstraße 11
D-78054 Villingen-Schwenningen
Telefon: +49 7720 6341-0
Telefax: +49 7720 21868
E-Mail: info@kaefer-messuhren.de
Internet: www.kaefer-messuhren.de

Konstruktionsmerkmale / Design Characteristics DIN EN ISO 463

Messuhren Typ KM10a / Dial Gauge Type KM10a

Allgemeine Angaben/ General Technical Data		
Skalenteilungswert/ reading	0,1 mm	
Messspanne/ range	10 mm	
Eine Zeigerumdrehung/ per pointer revolution	10 mm	
Außenringdurchmesser/ bezel diameter	40 mm	
Einspannschaftdurchmesser/ stem diameter	8h6	
Spezifische Anforderungen/ Unique Features		
Stoßschutz/ shockproof	Nein No	
Schutzart IP/ protection category IP	IP 40	
Skalenbezeichnung/ dial reading	0-10	
Abmessungen/ Dimensions		
Dicke / thickness	Breite / width	Höhe / height
20,6 mm	40 mm	93,4 mm
Besonderheit/ Special Features		

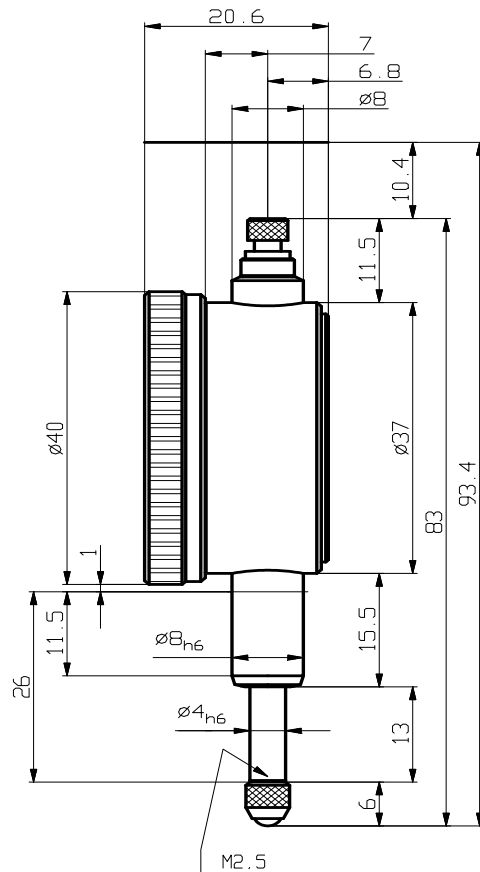

Messtechnische Merkmale / Metrological Characteristics DIN EN ISO 463

Messwertumkehrspanne (MPE) / hysteresis:	15 µm
Wiederholgrenze (MPE) / repeatability:	15 µm
Messabweichung (MPE) der Anzeige über einen Bereich von / Error (MPE) within a range of:	
1/10 Umdrehung / 1/10 revolution	30 µm
½ Umdrehung / ½ revolution	40 µm
1 Umdrehung / 1 revolution	45 µm
Messbereich / total range	50 µm

Messkraft (MPL) / Measuring force (MPL):	
Höchstwert / maximum:	1,0 N
Mindestwert / minimum:	0,5 N
Hysterese / hysteresis:	0,5 N

MPE und MPL gelten für die Lage: Vertikal
MPE and MPL in the following position: Vertical