

Kleinmessuhr KM 4 R mit rückwärtigem Messbolzen

Kleinmessuhr KM 4/5 R mit rückwärtigem Messbolzen

Die Modelle KM 4 R und KM 4/5 R unterscheiden sich durch die Messspanne. Für beide Typen kann die Aufnahme entweder am herkömmlichen Einspannschaft 8 mm Ø h 6 oder an der Andrehung 28 mm Ø h 6 erfolgen.

Der Messbolzen sowie der Einspannschaft sind aus widerstandsfähigem nicht rostendem Stahl. Der Messbolzen ist geläpft.

Kleinmessuhr KM 4 R mit rückwärtigem Messbolzen	
Skalenteilungswert	0,01 mm
Messspanne	3 mm
1 Zeigerumdrehung	0,5 mm
Außenring-Ø	40 mm
Einspannschaft-Ø	8 h 6
Ausführungsmerkmale	nach DIN EN ISO 463 / Werksnorm 0.0200.9.0006
Anfangsmesskraft	1 N
Maßzeichnung	Katalogseite 45

Kleinmessuhr KM 4/5 R mit rückwärtigem Messbolzen	
Skalenteilungswert	0,01 mm
Messspanne	5 mm
1 Zeigerumdrehung	0,5 mm
Außenring-Ø	40 mm
Einspannschaft-Ø	8 h 6
Ausführungsmerkmale	nach DIN EN ISO 463 / Werksnorm 0.0200.9.0006
Anfangsmesskraft	0,9 N
Maßzeichnung	Katalogseite 45

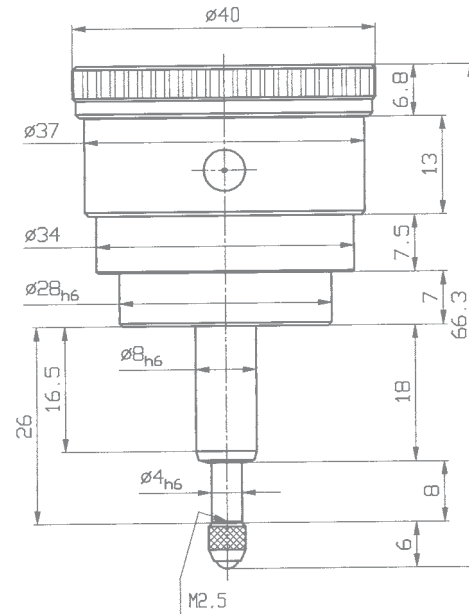

Bei der Kleinmessuhr KM 4/5 R erhöht sich das Maß 7,5 bei Ø 34 in der obigen Maßzeichnung auf 9,5 und dadurch die Gesamtlänge von 66,3 auf 68,3 mm.

Übersicht über weitere Kleinmessuhren mit rückwärtigem Messbolzen

Type	Skalenteilungswert	Messspanne	Skalenbezeichnung	Außenring Ø	Ausführungsmerkmale nach
KM 5 a R	0,1 mm	5 mm	0 – 5	40 mm	DIN EN ISO 463 / Werksnorm 0.0100.9.0004
SI-45 R	0,01 mm	0,4 mm	20 – 0 – 20	40 mm	DIN EN ISO 463 / Werksnorm 0.0200.9.0006
SI-45/0,8 R	0,01 mm	0,8 mm	40 – 0 – 40	40 mm	DIN EN ISO 463 / Werksnorm 0.0200.9.0006
KM 500 R	0,002 mm	1 mm	0 – 100 / 0 – 100	40 mm	DIN EN ISO 463 / Werksnorm 0.0500.9.0007
KM 1000 R	0,001 mm	1 mm	0 – 100 / 0 – 100	40 mm	DIN EN ISO 463 / Werksnorm 0.0500.9.0007

Messuhr M 2 R

mit rückwärtigem Messbolzen

Messuhr M 2/5 R

mit rückwärtigem Messbolzen

Die Modelle M 2 R und M 2/5 R unterscheiden sich durch die Messspanne. Für beide Typen kann die Aufnahme entweder am herkömmlichen Einspannschaft 8 mm Ø h 6 oder an der Andrehung 28 mm Ø h 6 erfolgen.

Der Messbolzen sowie der Einspannschaft sind aus widerstandsfähigem nicht rostendem Stahl. Der Messbolzen ist geläpft.

Messuhr M 2 R mit rückwärtigem Messbolzen	
Skalenteilungswert	0,01 mm
Messspanne	3 mm
1 Zeigerumdrehung	1 mm
Außenring-Ø	58 mm
Einspannschaft-Ø	8 h 6
Ausführungsmerkmale	nach DIN EN ISO 463 / Werksnorm 0.0200.9.0006
Anfangsmesskraft	1,5 N
Maßzeichnung	Katalogseite 46

Messuhr M 2/5 R mit rückwärtigem Messbolzen	
Skalenteilungswert	0,01 mm
Messspanne	5 mm
1 Zeigerumdrehung	1 mm
Außenring-Ø	58 mm
Einspannschaft-Ø	8 h 6
Ausführungsmerkmale	nach DIN EN ISO 463 / Werksnorm 0.0200.9.0006
Anfangsmesskraft	1,5 N
Maßzeichnung	Katalogseite 46

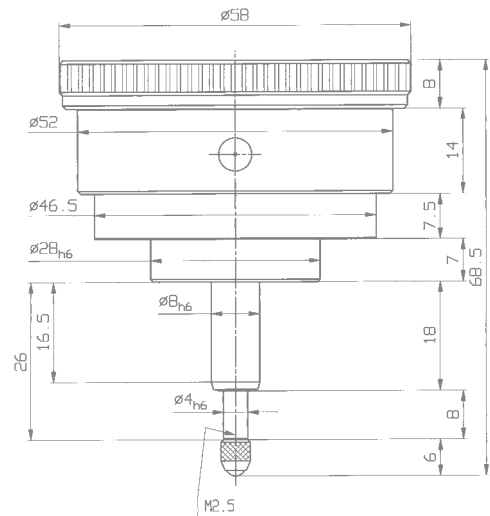

Bei der Messuhr M 2/5 R erhöht sich das Maß 7,5 bei Ø 46,5 in der obigen Maßzeichnung auf 9,5 und dadurch die Gesamtlänge von 68,5 auf 70,5 mm.

Übersicht über weitere Messuhren mit rückwärtigem Messbolzen

Type	Skalenteilungswert	Messspanne	Skalenbezeichnung	Außenring Ø	Ausführungsmerkmale nach
M 10/5 R	0,1 mm	5 mm	0 – 5	58 mm	DIN EN ISO 463 / Werksnorm 0.0100.9.0004
SI-90 R	0,01 mm	0,8 mm	40 – 0 – 40	58 mm	DIN EN ISO 463 / Werksnorm 0.0200.9.0006
SI-18 R	0,01 mm	1,6 mm	80 – 0 – 80	58 mm	DIN EN ISO 463 / Werksnorm 0.0200.9.0006
FM 500 R	0,002 mm	1 mm	0 – 100 / 0 – 100	58 mm	DIN EN ISO 463 / Werksnorm 0.0500.9.0007
FM 1000 R	0,001 mm	1 mm	0 – 100 / 0 – 100	58 mm	DIN EN ISO 463 / Werksnorm 0.0500.9.0007